

自動スプレ - SDEシリ - ズ

特長

1) 上下スライド部 / 横スライド部

各スライド駆動にサ - ボモ - タ - を採用し高速、高精度を実現しました。

移動速度 上下スライド : 760mm / S (MAX)

横スライド部 : 460mm / S (MAX) (40 × 4クラス)

: 630mm / S (MAX) (7NVクラス)

サ - ボモ - タ - 採用に依り各スライド停止位置が任意に設定が可能に成りました。

2) スプレ - レシプロ関係

定評の須賀機械オリジナルスプレ - ミキシング / カセットを装備しています。

銅パイプ仕様パイプ本数 (標準)



写真: 40 × 4 ~ 550mm

11 × 2シリ - ズ	スプレ - : 20本 専用エア - プロ - : 8本	計28本	80tクラス
	スプレ - : 26本 専用エア - プロ - : 8本	計34本	125tクラス
40 × 2シリ - ズ	スプレ - : 26本 専用エア - プロ - : 8本	計34本	125tクラス
	スプレ - : 36本 専用エア - プロ - : 8本	計44本	250tクラス
	スプレ - : 45本 専用エア - プロ - : 12本	計57本	300tクラス
40 × 4シリ - ズ	No1スプレ - : 31本 No2スプレ - : 31本		
	専用エア - プロ - : 20本	計82本	
7NV × 4シリ - ズ	No1スプレ - : 40本 No2スプレ - : 40本		
	専用エア - プロ - : 20本	計100本	
11 × 8シリ - ズ	No1スプレ - : 20本 No2スプレ - : 20本		
	No3スプレ - : 20本 No4スプレ - : 20本		
	専用エア - プロ - : 20本	計100本	

パイプの長さは450mmから750mmでDMとの組合わせに依り決定されます。



写真: 40 × 4 スプレ - 吹付け



No1スプレ - 吹付け時

パネルカセット(オプション仕様)

各金型に適合したスプレ - 位置が容易にセット出来ます。



写真: 11 × 8 パネルカセット仕様 スプレ - 吹付け

3) バリエ - ション

上下スライド部ストロ - ク : 700mm 800mm 900mm 1000mm 1100mm 1200mm

横スライド部ストロ - ク : 450mm 500mm 550mm 600mm 750mm 900mm 1000mm

DMに依り上記各スライド値にて組合せが可能です。

4) オプション関係

パネルカセット・固定スプレ - ・離型剤飛散防止カバー・金型登録数追加・御指定塗装色



写真: 上下スライドストロ - ク 1200mm 横スライドストロ - ク 1000mm

オプション(パネルカセット + 離型剤飛散防止カバー + 固定スプレ - + 指定色)

5) 旋回軸

標準仕様では手動に依る反操作側へ90°旋回が可能です。(7Nタイプ除く)

下写真のタイプ(R)はエア - に依る自動旋回タイプです。

中子シリンダ - を回避する動作が可能です。(反操作側へ90°旋回)



6) 制御関係

電源電圧	AC200V 50 / 60Hz
制御電圧	AC100V 50 / 60Hz
制御装置	三菱電機製シ - ケンサ -
液晶表示画面	三菱電機製タッチパネル940GOT装備
画面表示	金型機種NO. 設定、他 各設定、故障表示
金型機種登録数	64機種(標準仕様)

レイアウト例

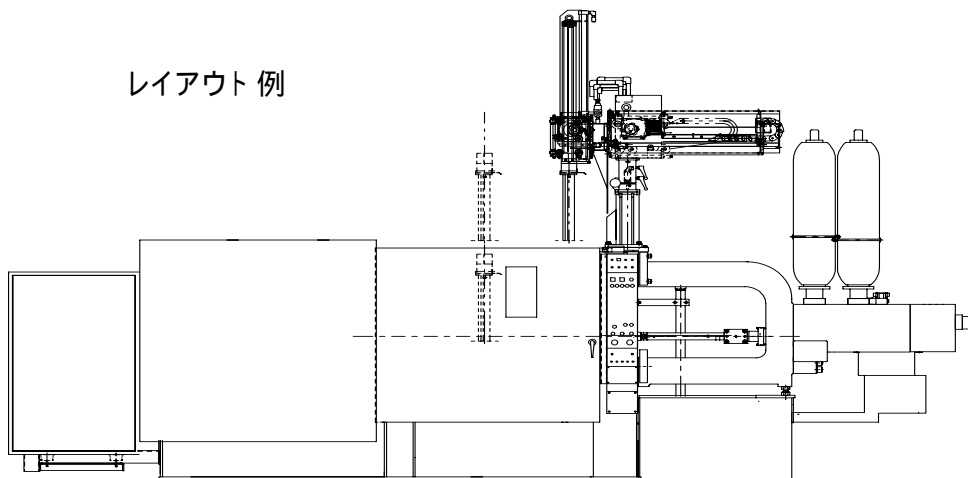

須賀機械工業 株式会社

〒250-0862

神奈川県小田原市成田973 テクノランド小田原工業団地

Tel 0465 - 37 - 5111 Fax 0465 - 37 - 8811